

Mounting instructions

Gumax® gutter leaf guard

All sizes

INDEX

INHALTSVERZEICHNIS

TABLE DES MATIÈRES

INHOUDSOPGAVE

SPIS TREŚCI

SAFETY INSTRUCTIONS	1
SICHERHEITHINWEISE	2
INSTRUCTIONS DE SÉCURITÉ	3
VEILIGHEIDSVOORSCHRIFTEN	4
INSTRUKCJA BEZPIECZEŃSTWA	5
TOOLS WERKZEUGE MATERIEL NECESSAIRE GEREEDSCHAP NARZĘDZIA	6
PARTS BAUTEILE ELEMENTS ONDERDELEN CZĘŚCI	7
ASSEMBLAGE MONTAGE MONTAGE MONTAGE MONTAŻ	8



TIP: visit our Gumax® Youtube channel for installation video's

SAFETY INSTRUCTIONS

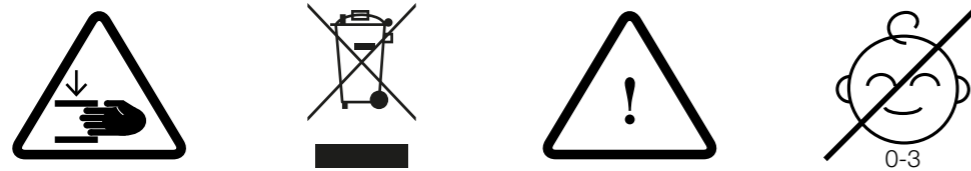

This Gumax® gutter leaf guard (hereinafter also referred to as: the 'product') is designed exclusively for use with a gutter of a Gumax® Veranda. When used in other applications, this falls under the user's own responsibility and risk. In this case, Gumax® cannot guarantee that the product is suitable for this use and is therefore not liable for damages.

Improper installation may result in reduced functionality or damage to the product and/or the gutter system.

Ensure the product is securely and correctly fastened according to the instructions.

This product is specifically designed and developed for domestic use only under normal usage conditions.

This product is not designed to support weight. Do not step or place heavy objects on the product. Doing so may result in damage or injury.

Work safely. The product contains metal springs which may have sharp edges. Always wear appropriate work gloves during installation and maintenance to avoid cuts or injury.

Regular cleaning and inspection are recommended to ensure proper functioning. Failure to maintain the product may reduce its effectiveness.

Do not use any abrasive cleaning materials.

SICHERHEITSHINWEISE

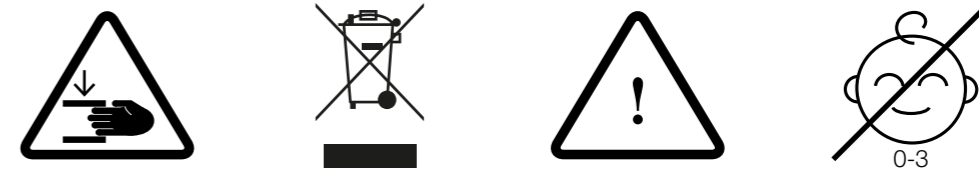

Dieser Gumax® Dachrinnen-Laubschutz (nachfolgend auch als: das „Produkt“ bezeichnet) ist ausschließlich für die Verwendung mit einer Rinne einer Gumax® Terrassenüberdachung konzipiert. Bei anderweitiger Verwendung geschieht dies auf eigene Verantwortung und Risiko des Nutzers. In diesem Fall kann Gumax® nicht garantieren, dass das Produkt dafür geeignet ist, und übernimmt daher keine Haftung für Schäden.

Eine unsachgemäße Installation kann zu einer verminderten Funktionalität oder Beschädigung des Produkts und/oder des Rinnensystems führen.

Stellen Sie sicher, dass das Produkt gemäß der Anleitung sicher und korrekt befestigt ist.

Dieses Produkt ist ausschließlich für den privaten Gebrauch unter normalen Nutzungsbedingungen konzipiert und entwickelt worden.

Dieses Produkt ist nicht dafür ausgelegt, Gewicht zu tragen. Betreten Sie das Produkt nicht und stellen Sie keine schweren Gegenstände darauf. Dies kann zu Schäden oder Verletzungen führen.

Sicher arbeiten. Das Produkt enthält Metallfedern, die scharfe Kanten haben können. Tragen Sie während der Montage und Wartung stets geeignete Arbeitshandschuhe, um Schnittverletzungen oder andere Verletzungen zu vermeiden.

Regelmäßige Reinigung und Inspektion werden empfohlen, um eine ordnungsgemäße Funktion sicherzustellen. Eine mangelhafte Wartung kann die Wirksamkeit verringern.

Verwenden Sie keine scheuernden Reinigungsmittel.

INSTRUCTIONS DE SÉCURITÉ

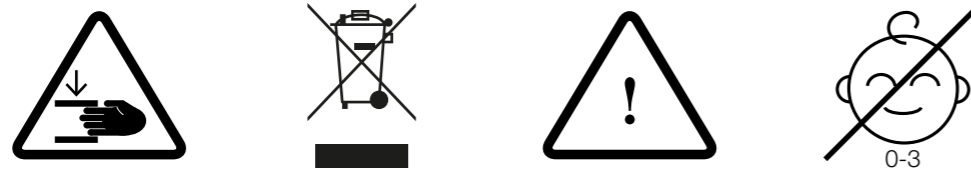

Ramasse-feuilles pour la gouttière Gumax® (ci-après également dénommé : le « produit ») est conçu exclusivement pour être utilisé avec une gouttière d'une véranda Gumax®. Toute autre utilisation relève de la seule responsabilité et du risque de l'utilisateur. Dans ce cas, Gumax® ne peut garantir que le produit soit adapté à cette utilisation et n'est donc pas responsable des dommages éventuels.

Une installation incorrecte peut entraîner une réduction de la fonctionnalité ou des dommages au produit et/ou au système de gouttière.

Veillez à ce que le produit soit solidement et correctement fixé selon les instructions.

Ce produit est spécifiquement conçu et développé pour un usage domestique uniquement dans des conditions normales d'utilisation.

Ce produit n'est pas conçu pour supporter un poids. Ne marchez pas et ne placez pas d'objets lourds sur le produit. Cela peut entraîner des dommages ou des blessures.

Travailler en toute sécurité. Le produit contient des ressorts métalliques pouvant avoir des bords tranchants. Portez toujours des gants de travail appropriés lors de l'installation et de l'entretien afin d'éviter des coupures ou des blessures.

Un nettoyage et une inspection réguliers sont recommandés pour garantir un bon fonctionnement. Le manque d'entretien peut réduire l'efficacité du produit.

N'utilisez pas de matériaux de nettoyage abrasifs.

VEILIGHEIDSVOORSCHRIFTEN

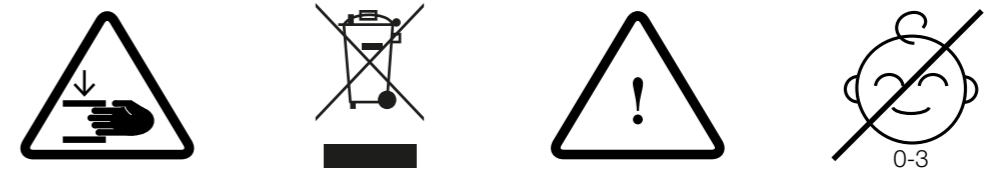

Deze Gumax® goot bladvanger (hierna ook aangeduid als: het 'product') is uitsluitend ontworpen voor gebruik met een goot van een Gumax® veranda. Gebruik in andere toepassingen valt onder eigen verantwoordelijkheid en risico van de gebruiker. In dat geval kan Gumax® niet garanderen dat het product geschikt is voor dat gebruik en is daarom niet aansprakelijk voor eventuele schade.

Onjuiste installatie kan leiden tot verminderde functionaliteit of schade aan het product en/of het gootsysteem.

Zorg ervoor dat het product stevig en correct is bevestigd volgens de instructies.

Dit product is specifiek ontworpen en ontwikkeld voor uitsluitend huishoudelijk gebruik onder normale gebruiksomstandigheden.

Dit product is niet ontworpen om gewicht te dragen. Ga niet op het product staan en plaats er geen zware voorwerpen op. Dit kan schade of letsel veroorzaken.

Veilig werken. Het product bevat metalen veren die scherpe randen kunnen hebben. Draag tijdens de montage en het onderhoud altijd geschikte werkhandschoenen om snijwonden of letsel te voorkomen.

Regelmatig schoonmaken en inspecteren wordt aanbevolen om een goede werking te waarborgen. Gebrek aan onderhoud kan de effectiviteit verminderen.

Gebruik geen schurende schoonmaakmaterialen.

PL

INSTRUKCJA BEZPIECZEŃSTWA

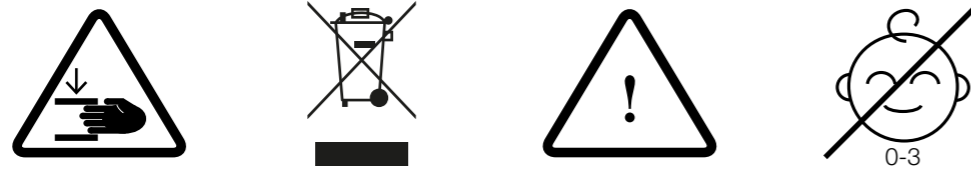

Łapacz liści do rynny Gumax® (dalej również nazywany: „produktem”) został zaprojektowany wyłącznie do użycia z rynną werandy Gumax®. Użycie w innych zastosowaniach odbywa się na własną odpowiedzialność i ryzyko użytkownika. W takim przypadku Gumax® nie gwarantuje przydatności produktu do takiego użycia i nie ponosi odpowiedzialności za ewentualne szkody.

Nieprawidłowy montaż może prowadzić do zmniejszenia funkcjonalności lub uszkodzenia produktu i/lub systemu rynnowego.

Upewnij się, że produkt jest prawidłowo i solidnie zamocowany zgodnie z instrukcją.

Produkt ten został zaprojektowany i opracowany wyłącznie do użytku domowego w normalnych warunkach użytkowania.

Produkt ten nie jest przeznaczony do przenoszenia ciężaru. Nie stawaj ani nie kładź ciężkich przedmiotów na produkcie. Może to spowodować uszkodzenia lub obrażenia.

Pracuj bezpiecznie. Produkt zawiera metalowe sprężyny, które mogą mieć ostre krawędzie. Podczas montażu i konserwacji zawsze należy nosić odpowiednie rękawice robocze, aby uniknąć skaleczeń lub obrażeń.

Zaleca się regularne czyszczenie i kontrolę w celu zapewnienia prawidłowego działania. Brak konserwacji może obniżyć skuteczność produktu.

Nie używaj materiałów czyszczących o właściwościach ściernych.

TOOLS WERKZEUGE MATERIEL NECESSAIRE GEREEDSCHAP NARZĘDZIA

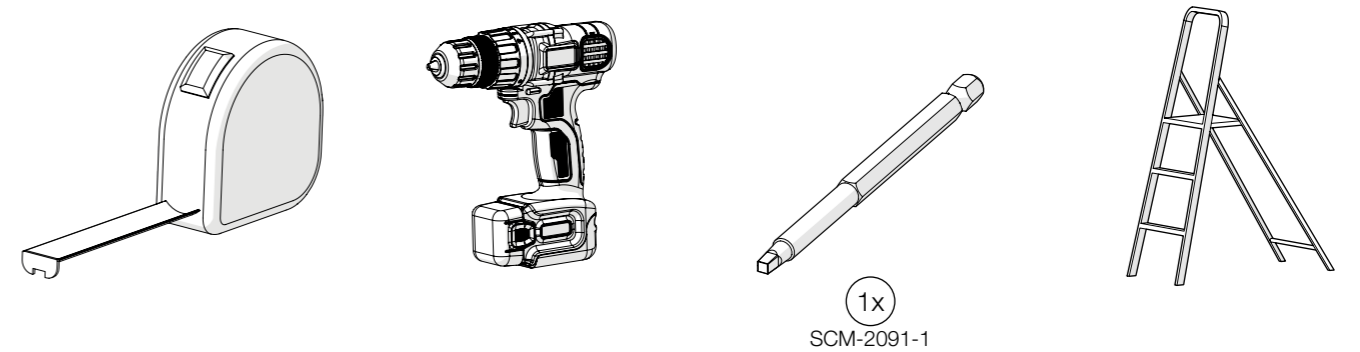

PARTS BAUTEILE ELEMENTS ONDERDELEN CZĘŚCI

The list below shows the minimum amounts required

PCK-7050-X

1x per 3,06m; 2x per 4,06m-6,06m; 3x per 7,06m-9,06m; 4x per 10,06m-12,06m

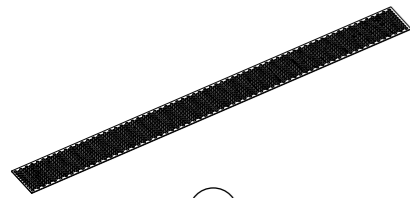

3x
ALP-1760-X

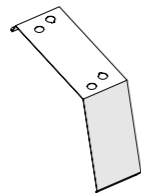

6x
ALP-1761-X

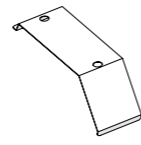

6x
ALP-1762-X



12x
SCM-3040-X
11mm

ASSEMBLY MONTAGE MONTAGE MONTAGE MONTAŻ

	Repeat step for each same item Schritt für jedes gleiches Item wiederholen Répétez les étapes pour chaque même article Stap herhalen voor elk hetzelfde onderdeel Powtórz krok dla każdej samej części
	Attention! Achtung! Attention! Let op! Uwaga!
	Correct Richtig Bien Goed Dobrze
	Wrong Falsch Erreur Fout Źle

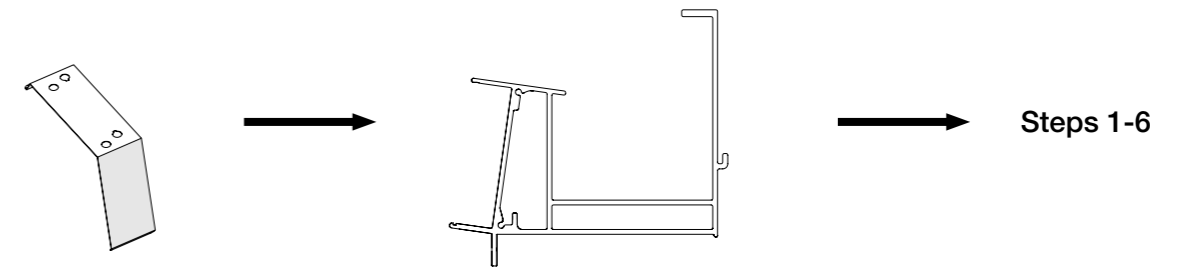

ALP-1761-X
Heavy Duty gutter
ALP-1003-X

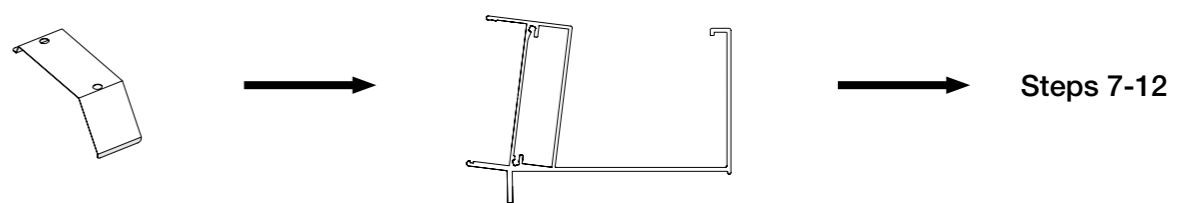

ALP-1762-X
Glass Line/Poly Line gutter
ALP-1734-X

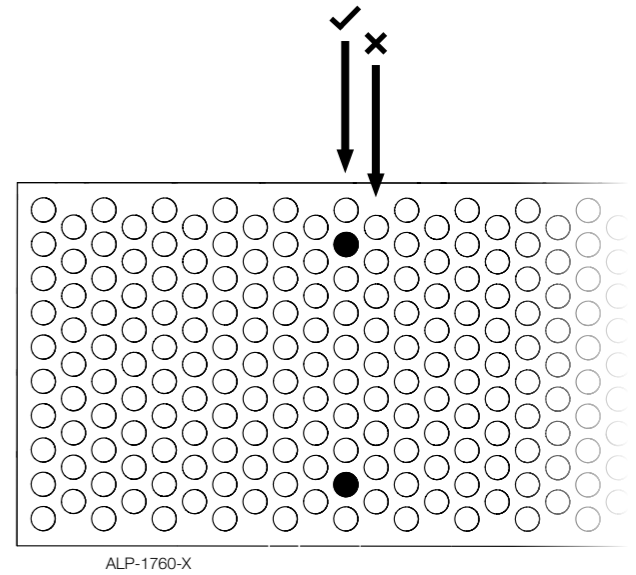
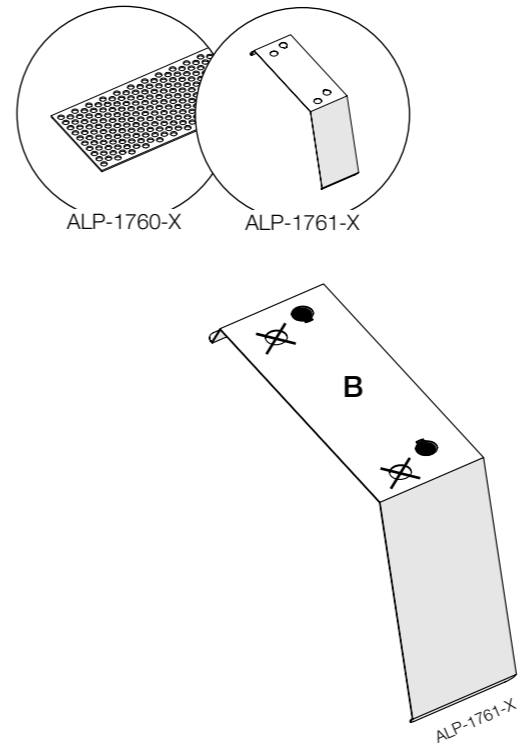
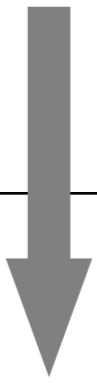
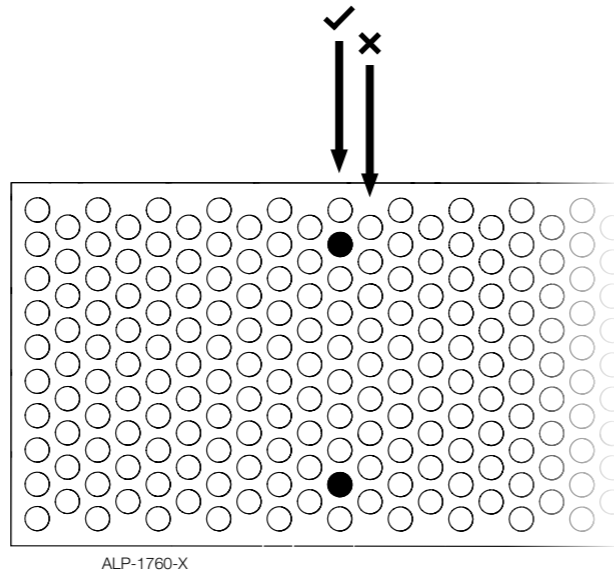
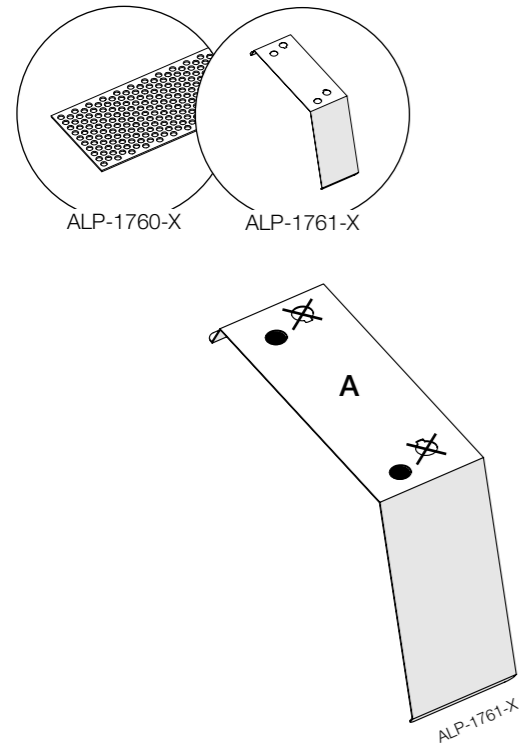
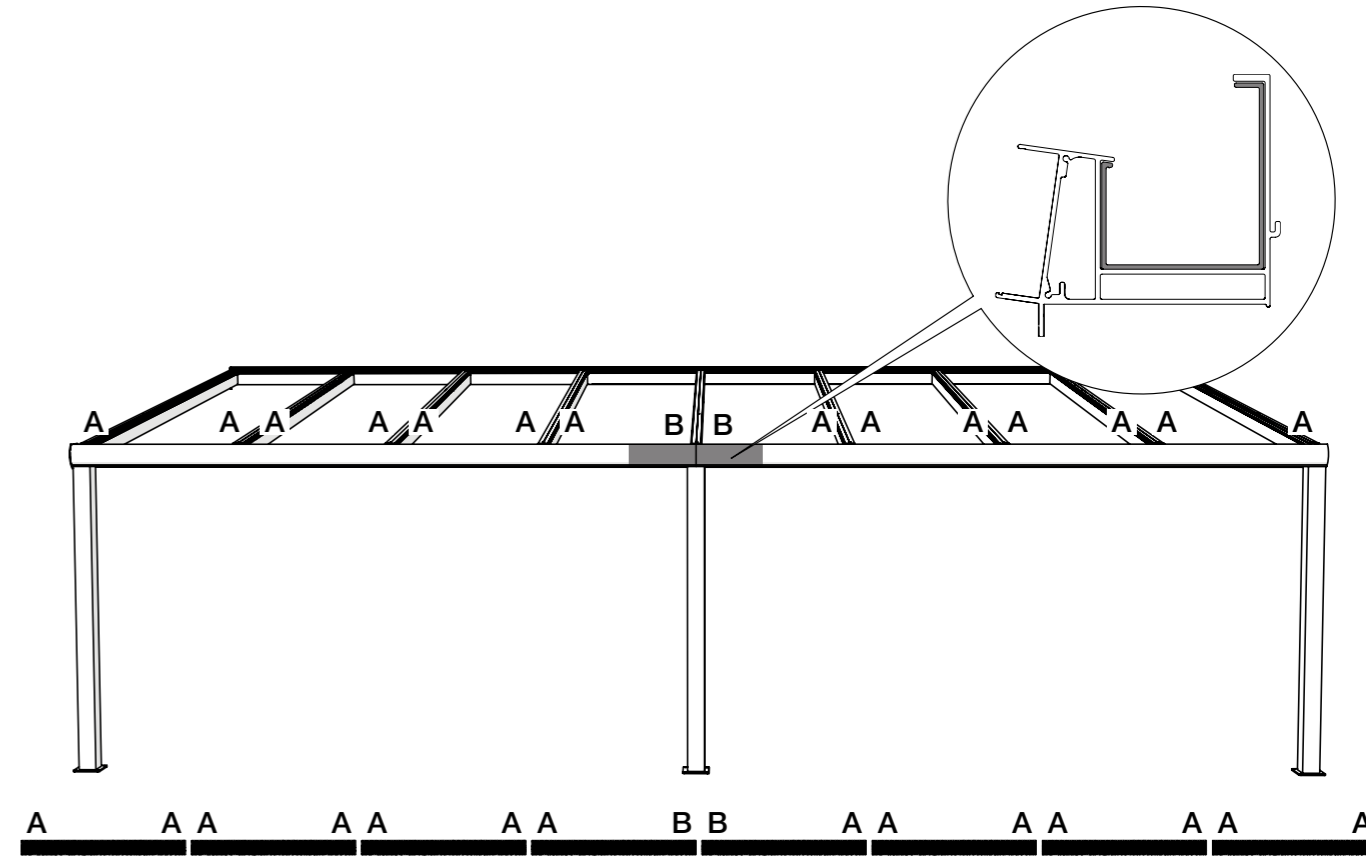
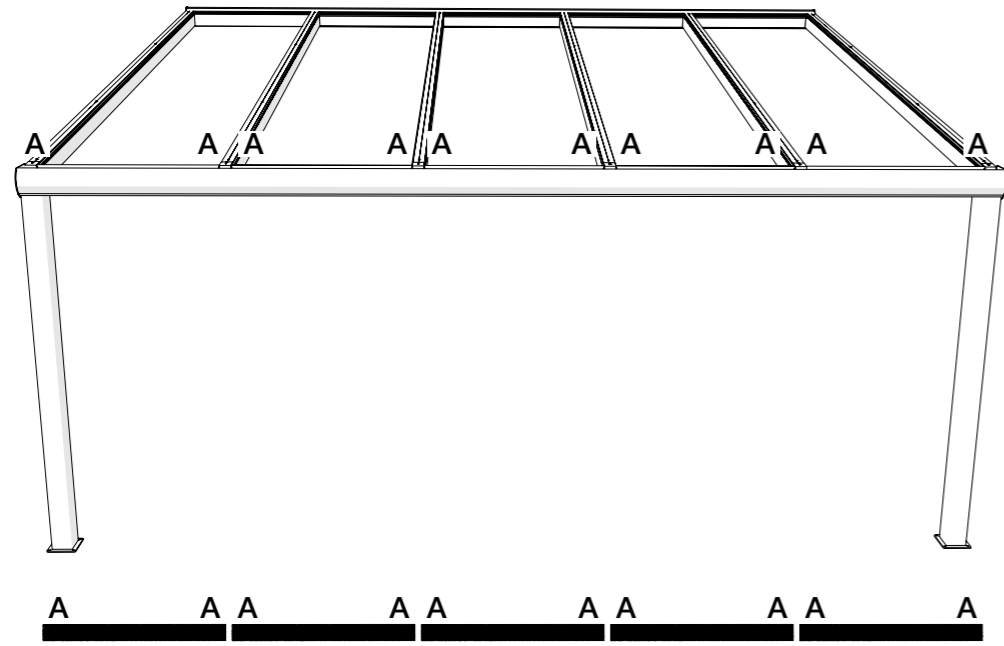

2

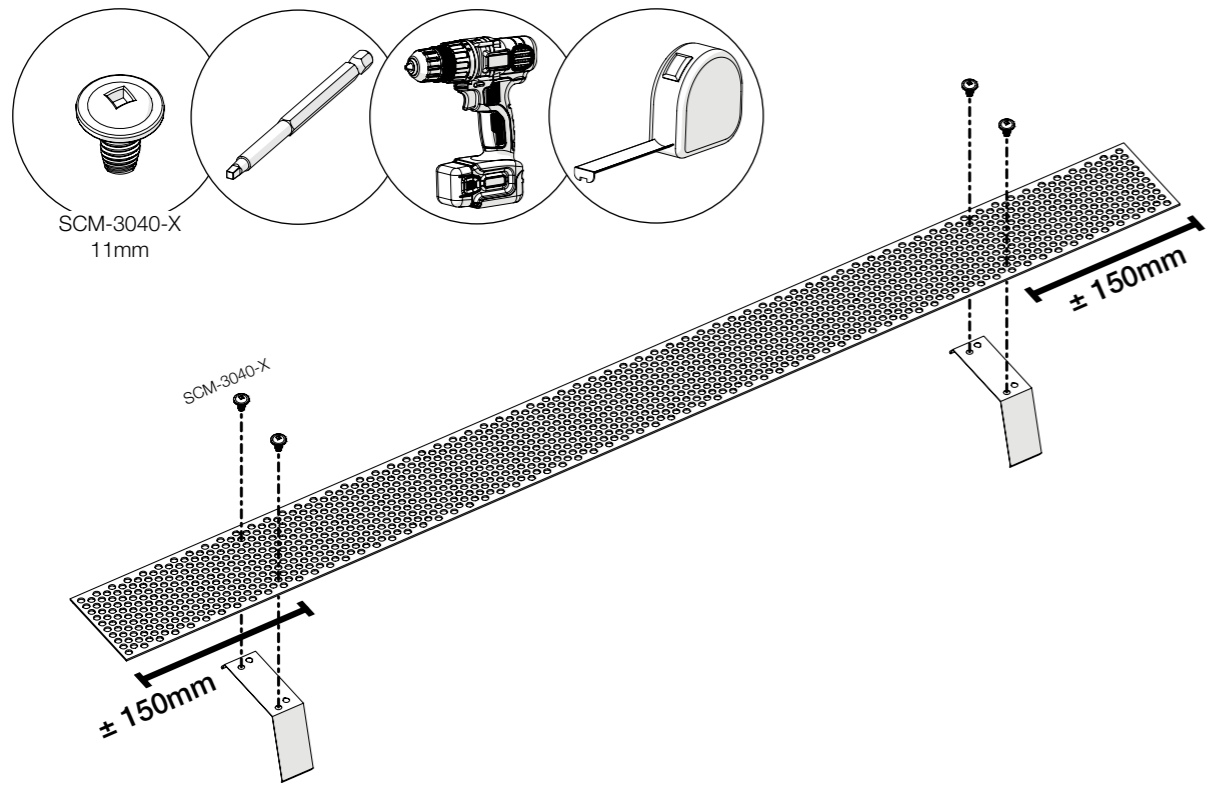

4

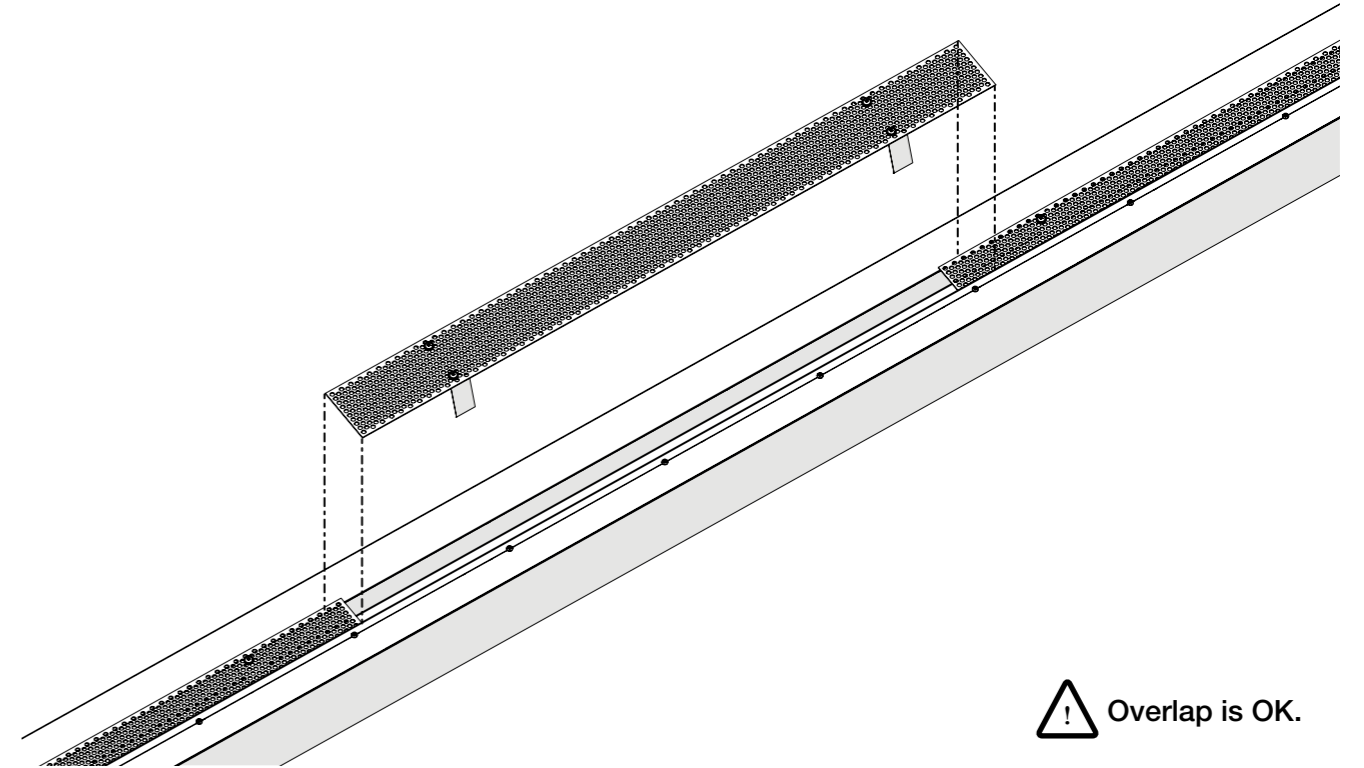

3

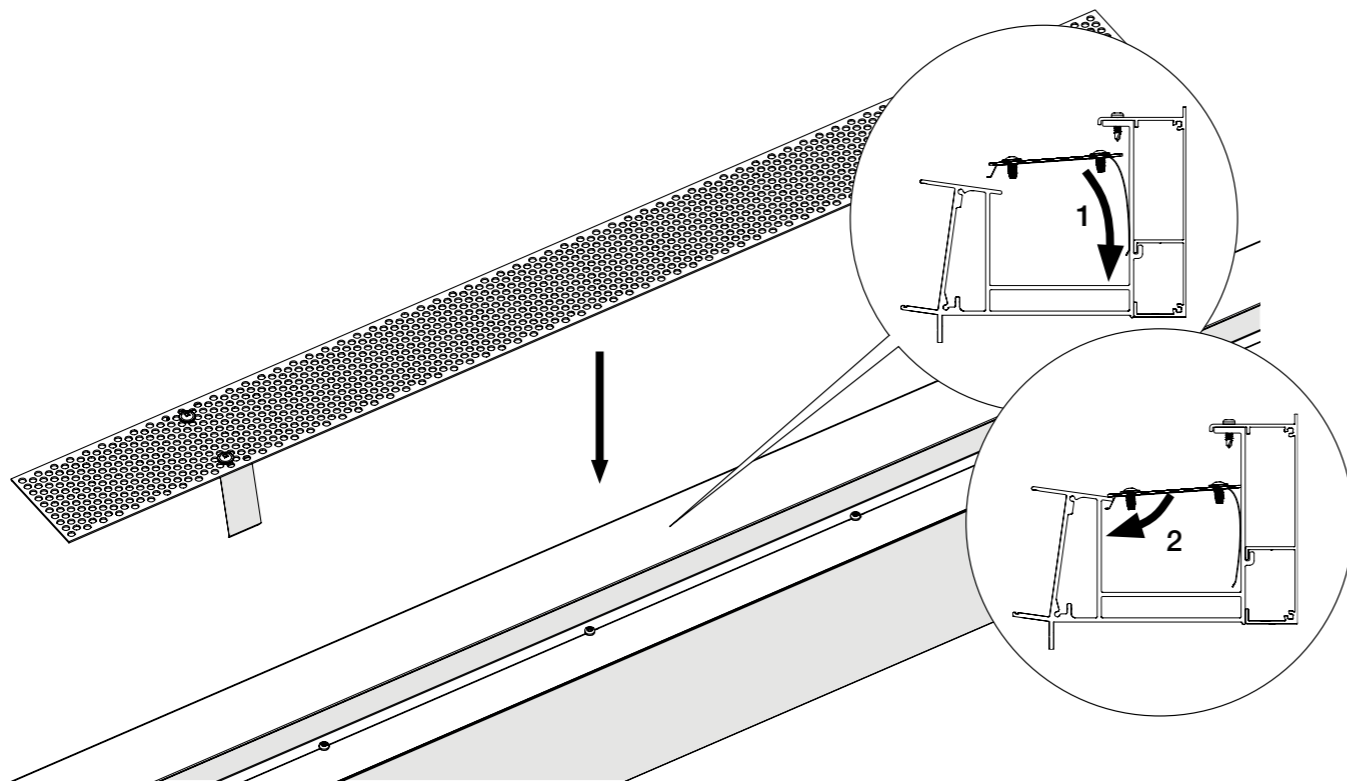

5

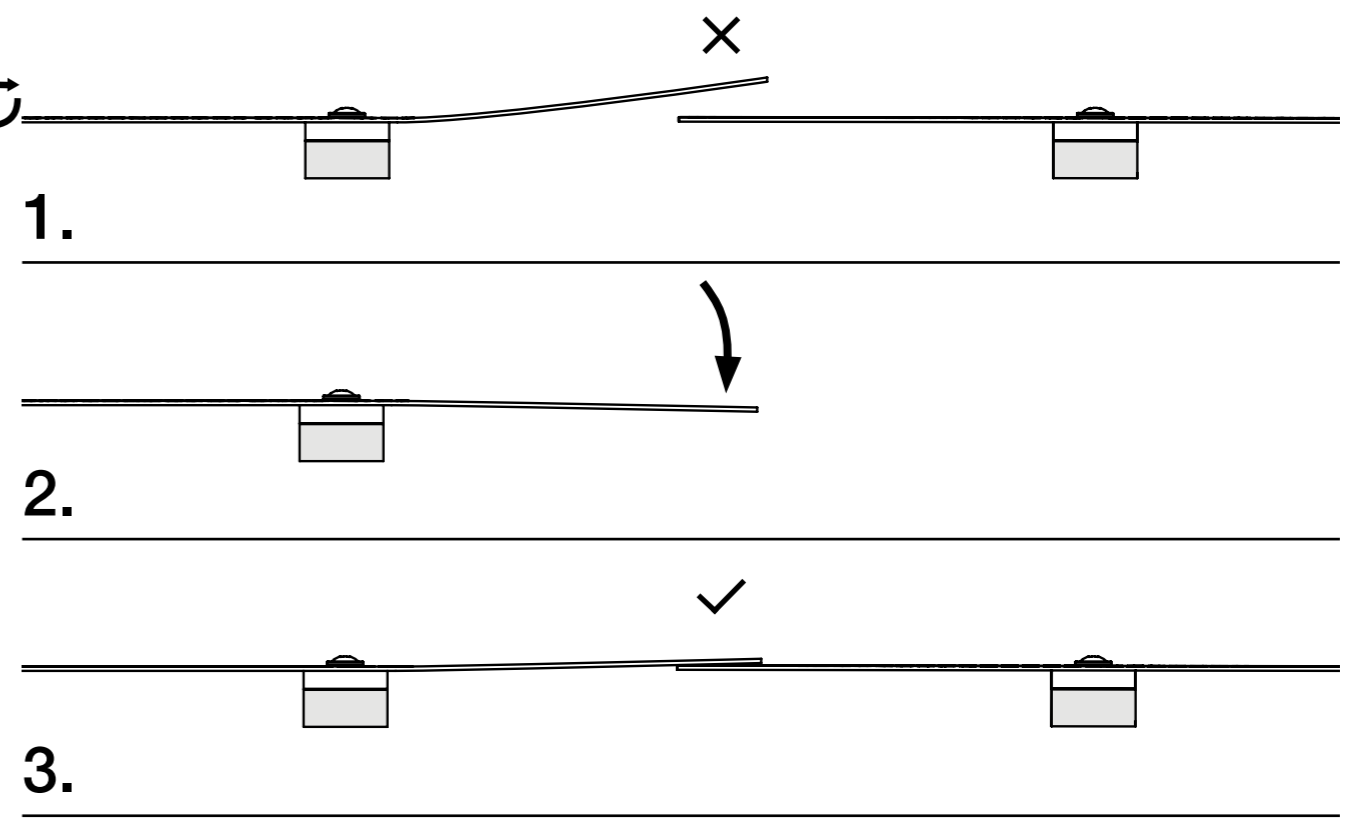

6

! Clean regularly.

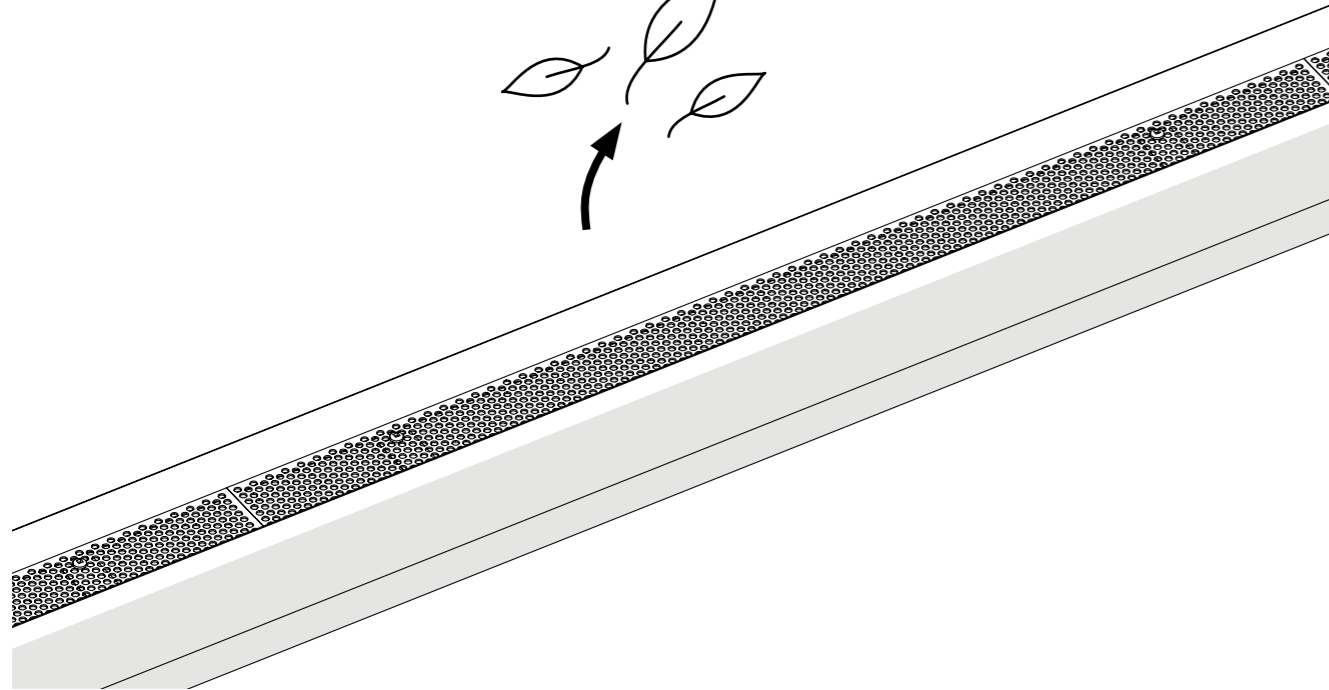
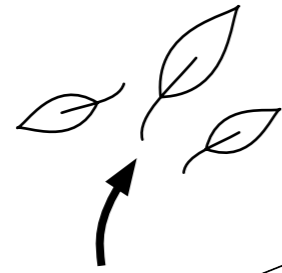

7

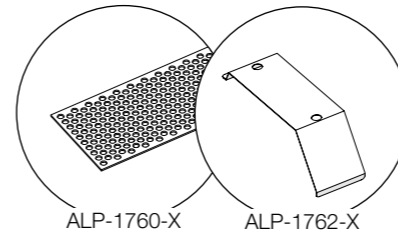

ALP-1760-X

ALP-1762-X

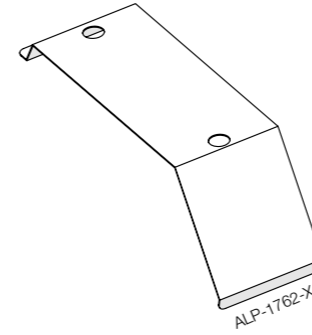

ALP-1762-X

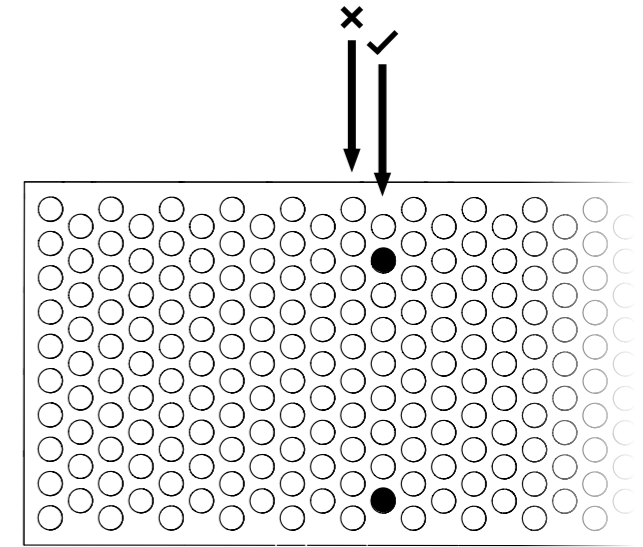

ALP-1760-X

8

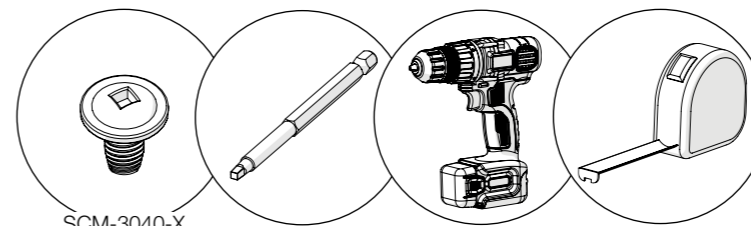

SCM-3040-X
11mm

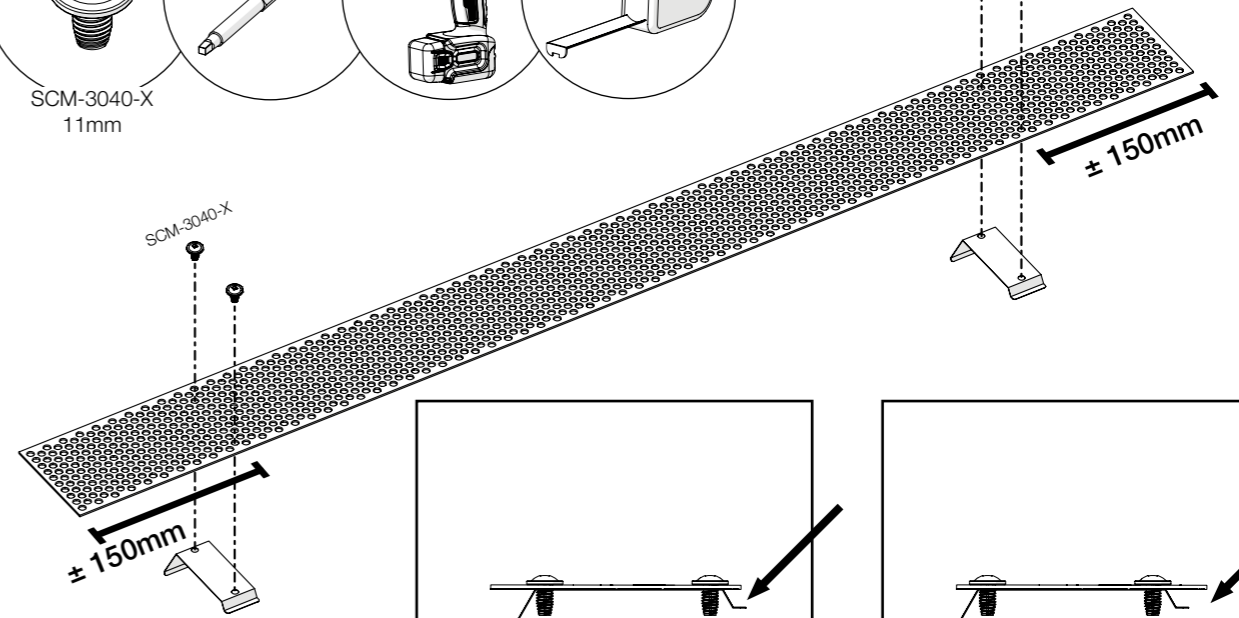

± 150mm

± 150mm

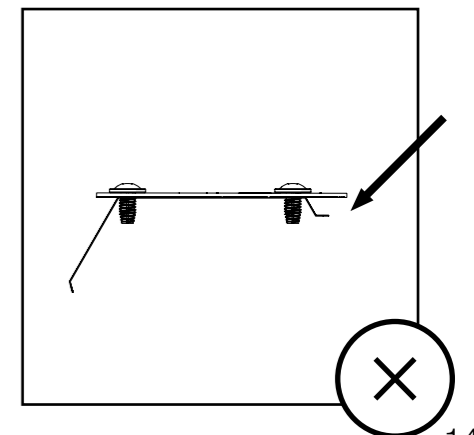
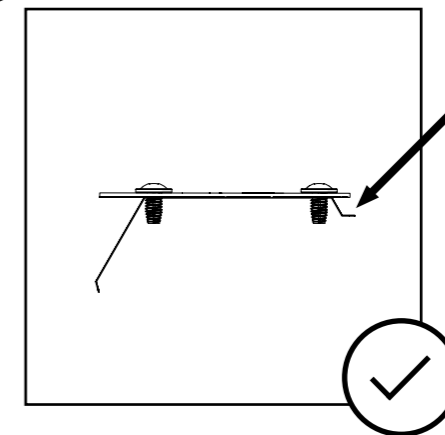

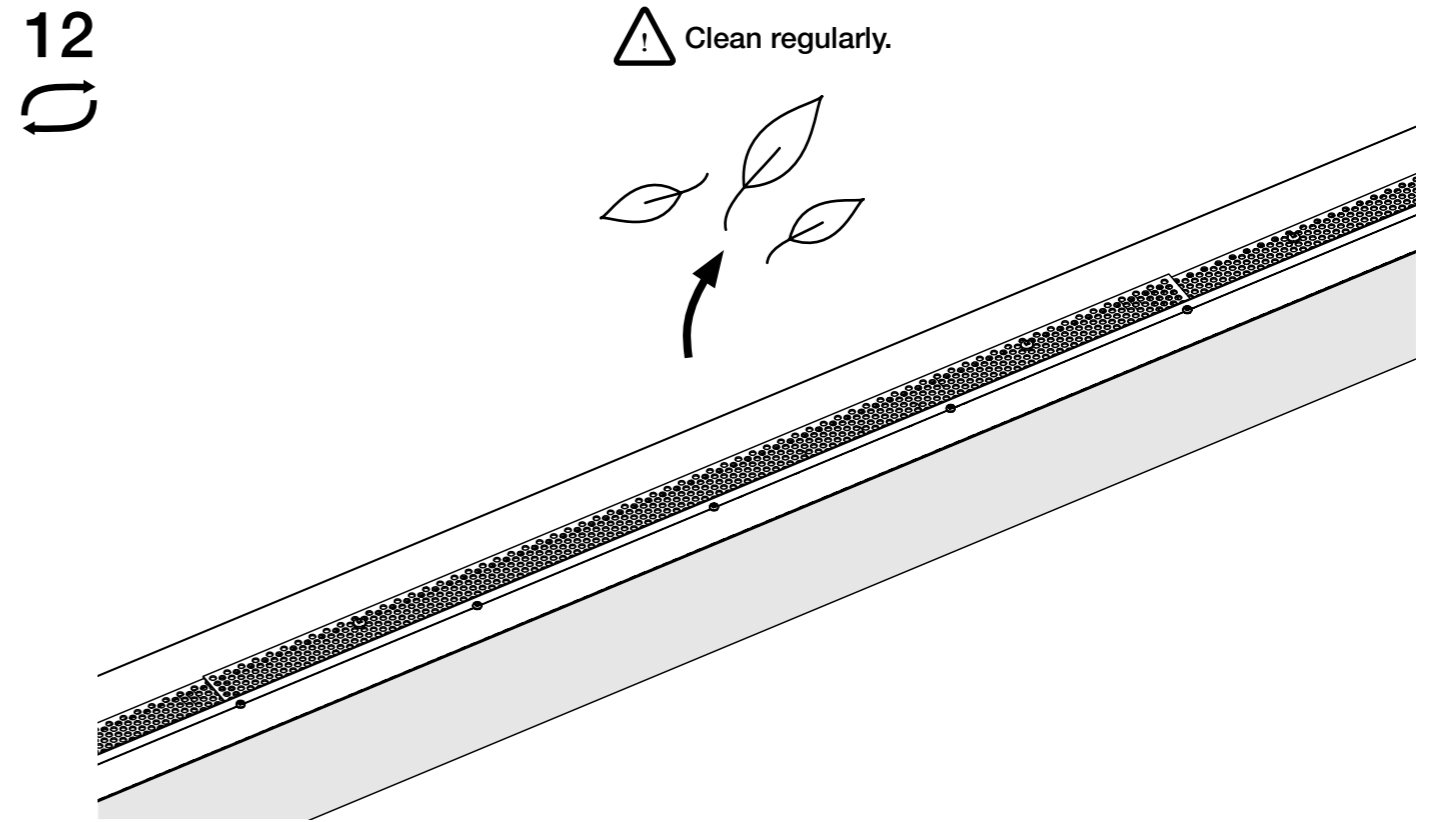
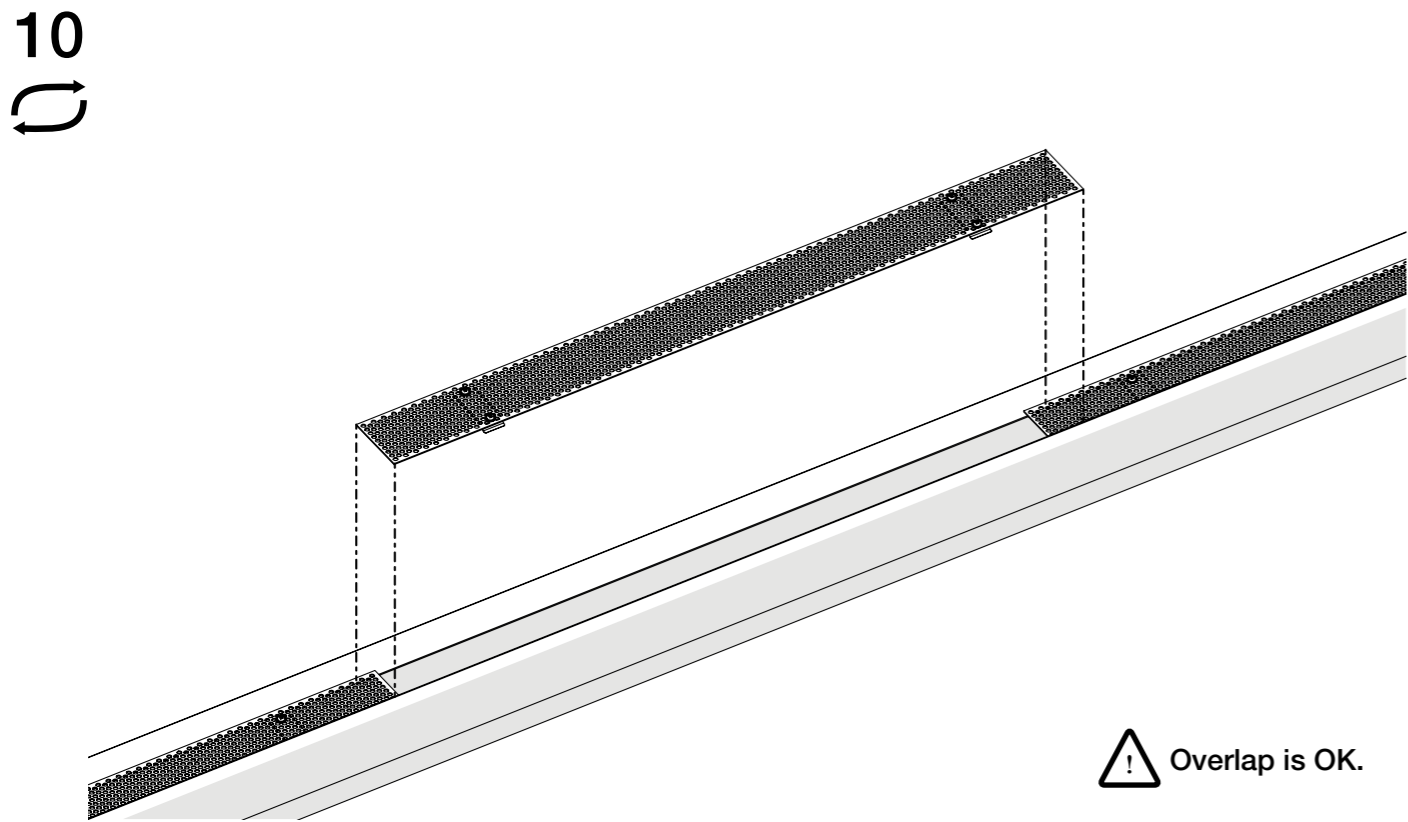
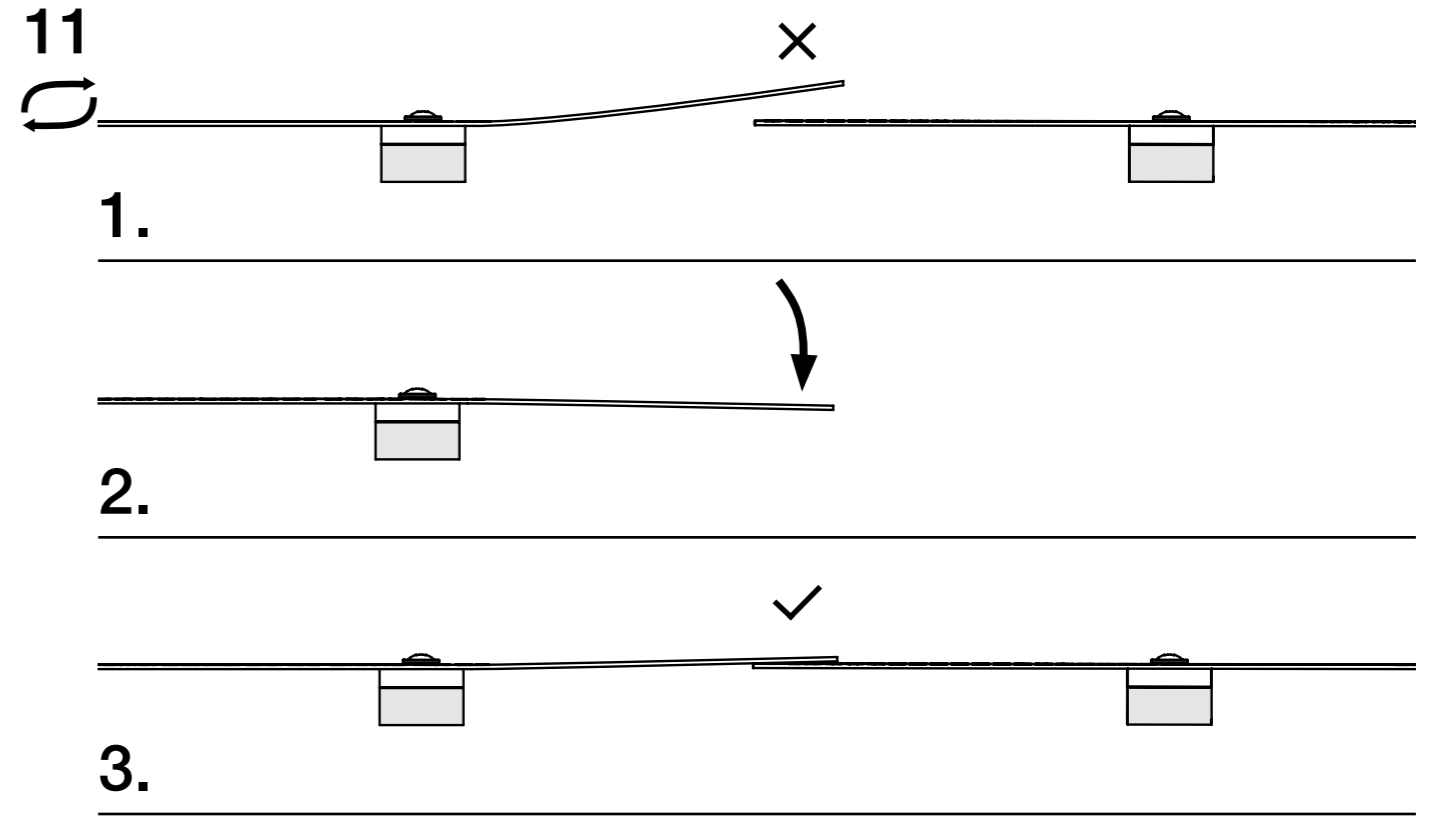
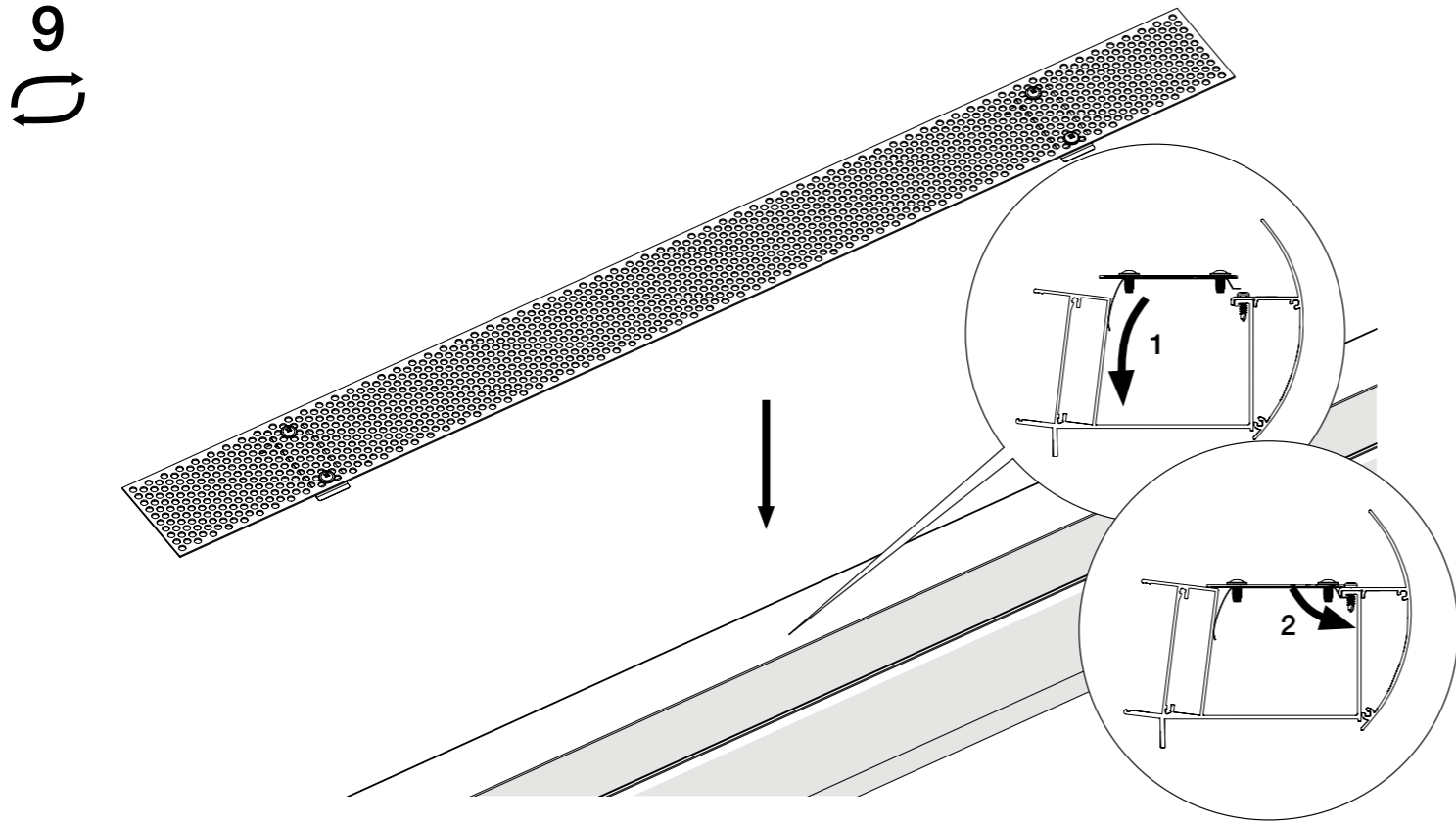

Gumax B.V.
Maarten de Vriesstraat 22
5975RW Sevenum, Netherlands
www.gumax.com

